

NOM : _____
 Prénom : _____
 Date : ____ / ____ / ____

Classe : _____
 Groupe : _____

TP_{C13} 3.35

Note : _____ / 20



REGLAGE DES FREINS A TAMBOURS

A3. Maintenance corrective

ÉVALUATION



Temps alloué à ce TP :
 - 1 séance de 4 heures -

Tâche(s) ou préoccupation(s) transversale(s):				SA	SAA
T3	A3-T3. Maintenance corrective - 2. Régler, paramétrer			4	4
Savoir-faire évalué(s):					%
	C3.4.1. Effectuer les réglages des différents systèmes	C341			%
					%
					%

1. Préparer et procéder au levage du véhicule qui vous a été confié.
Attention à la sécurité des biens et des personnes.

Niveau atteint :	N	P	A
C341			

- Déposer les deux tambours - Nettoyer les deux côtés avec la fontaine de nettoyage si nécessaire. Voir OP 100.
- Indiquer de quel type est votre système de rattrapage automatique. Compléter le tableau (mettre une croix).

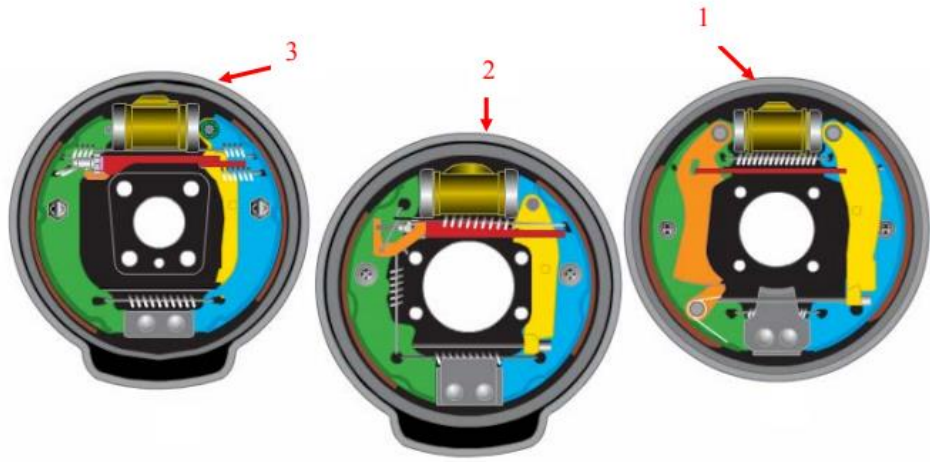

<input type="checkbox"/>	A rattrapage à levier et loqué cranté type BINDIX (1).
<input type="checkbox"/>	Rattrapage de jeux incrémental type BINDIX (2).
<input type="checkbox"/>	Rattrapage de jeux incrémental type GIRLING (3).

- Procéder au réglage du rattrapage automatique des garnitures. Voir OP 200.
- Procéder au réglage du frein à main. Voir OP 300.
- Procéder à la pose des tambours et des roues en respectant la procédure. Compléter le tableau.

Couple de serrage des vis de roues	_____
Couple de serrage des écrous de moyeux	_____

DOCUMENTATION RESSOURCE

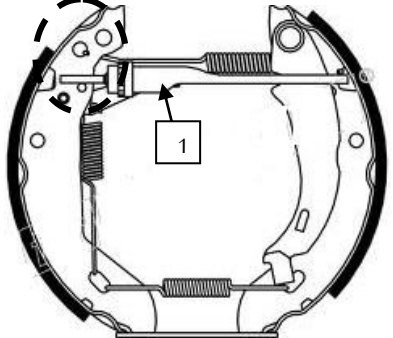
Phases	Opérations	Outillage	Schémas
<p>100 101 102 103</p>	<p>Préparation du poste de travail Munissez-vous de la RTA du véhicule. Repérer les points de réglages du frein à main. Déposer les tambours de frein et les nettoyer voir TP3.32.</p>	<p>Pont élévateur RTA</p>	
<p>200 201</p>	<p>Réglage des garnitures Procéder au réglage du rattrapage automatique de manière à ce que les tambours "lèchent" les garnitures. Il faut augmenter la longueur de la tige 1 pour diminuer les jeux entre les garnitures et le tambour.</p>	<p>Outillage classique</p>	
<p>300 301</p>	<p>Poser les tambours Serrer au couple les écrous moyeu.</p>		
<p>400 401 402</p>	<p>Réglage de la garde du frein à main Tendre les câbles de frein à main par l'intermédiaire de la vis (3) de réglage sous le véhicule ou au levier (voir montage RTA) de manière à obtenir un serrage du levier de frein à main à 7 crans maximum. Effectuer le blocage de l'écrou de réglage par le contre écrou.</p>		